

NOTICE DE POSE
 FITTING INSTRUCTIONS
 BEFESTIGUNGSHINWEISE
 GUIDA PER L'INSTALLAZIONE
 PLAATSINGSWIJZE
 DETALLES DE MONTAJE

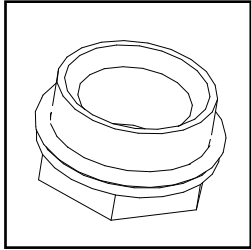

- Purgeur à jet orientable : Serrez modérément le purgeur sur le radiateur pour faire étanchéité à l'aide du joint torique. Desserrez le pointeau et tournez le cône pour diriger le jet comme vous le souhaitez
- Entlüftung mit dirigierbarem Wasserstrahl : Schrauben Sie die Entlüftung auf den Heizkörper, so dass der Dichtungsring die Dichtigkeit gewährleistet. Lösen Sie die seitliche Entlüftungsschraube und drehen Sie die Entlüftungskanüle in die gewünschte Richtung. Entlüftung nicht bis zum anschlag festschrauben.
- Swivelling air bleed valve : Tighten the bleed valve moderately on the radiator with the o-ring to ensure watertightness. Loosen the needle valve and turn the cone to direct the jet in the required direction.
- Oriënteerbare ontlufter : De ontlufter met mate op de radiator aanschroeven zodanig dat met de rubberen dichtingsring een hechte dichting bekomen wordt. Om te ontluften, de puntschroef enigszins losschroeven en het conish gedeelte verdraaien om de waterstraal in de gewenste richting te kunnen opvangen.
- Purgador de chorro orientable : Apriete con moderacion el purgador en el radiador para obtener la hermeticidad por medio de la junta torica. Afloje la aguja de punta conica y gire el cono para dirigir el chorro en la direccion que desee.
- Rubinetto di sfiato a getto orientabile : Seerare moderatamente il rubinetto di sfiato situato sul radiatore per ottenere la tenuta mediante O-ring. Alle,tare il comando di apertura del rubinetto di sfiato e ruotare il cono per orientare il getto come desiderate.

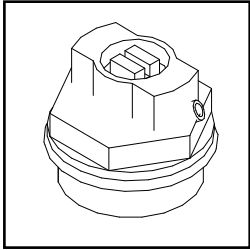
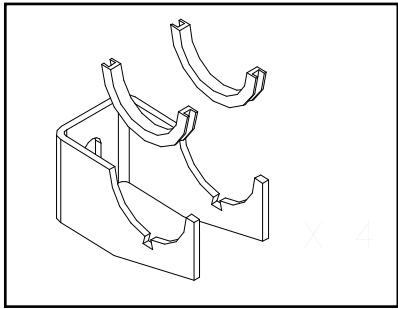
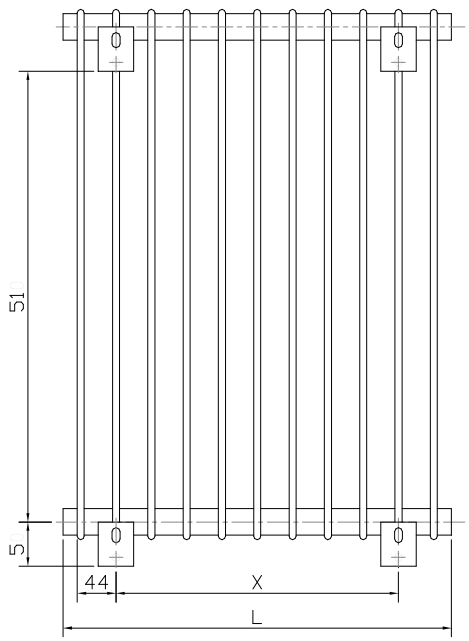
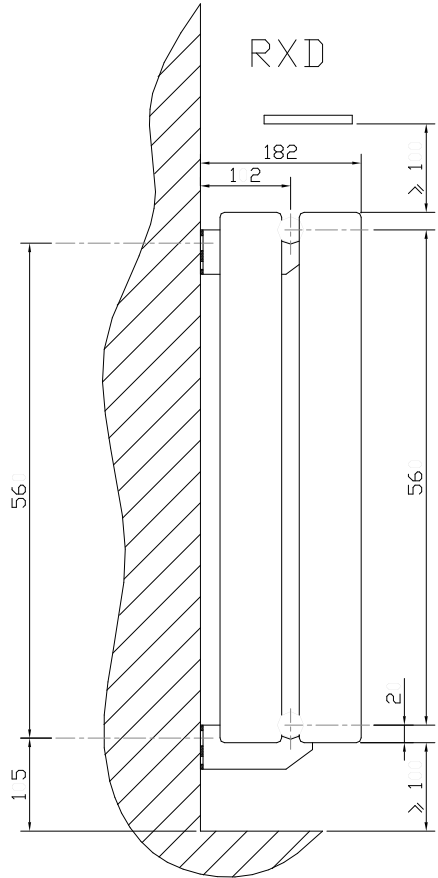
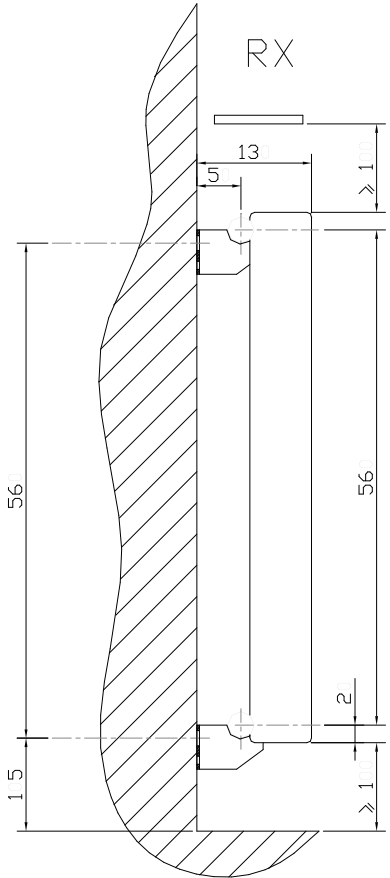

	L	X	Kg
RX04-060-044	440	320	11
RX04-060-064	640	520	16
RX04-060-088	880	760	22
RX04-060-112	1120	1000	28
RXD04-060-056	560	440	26,9
RXD04-060-068	680	560	32,6
RXD04-060-084	840	720	40,3
RXD04-060-096	960	840	46,1
RDX04-060-112	1120	1000	53,8
RXD04-060-136	1360	1240	65,3

